

AJORADAN HIDASTEET

DETALJI 1, 1:20

007A YKSIPUOLINEN KAVENNUS (ei kohtaamista)

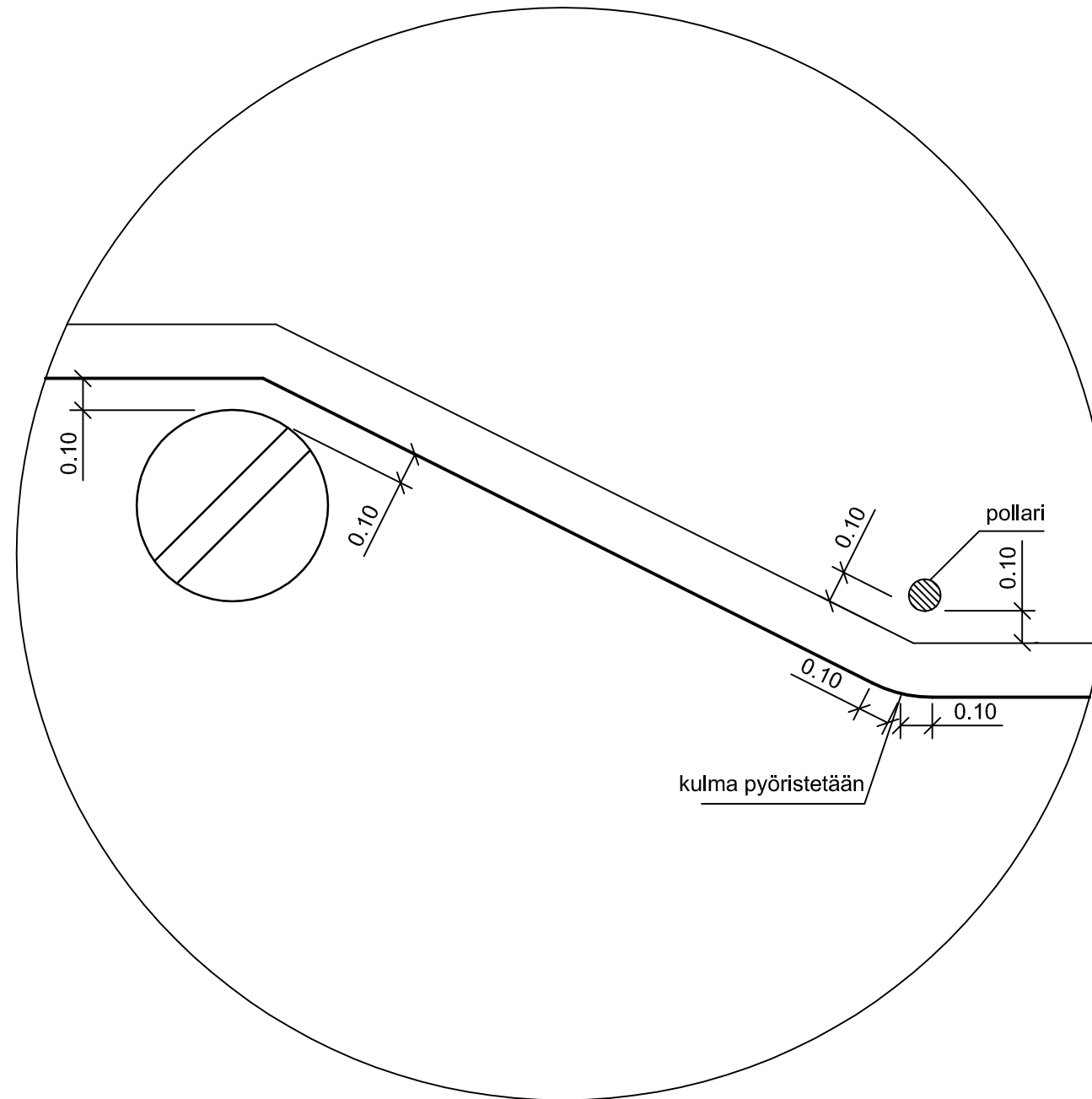
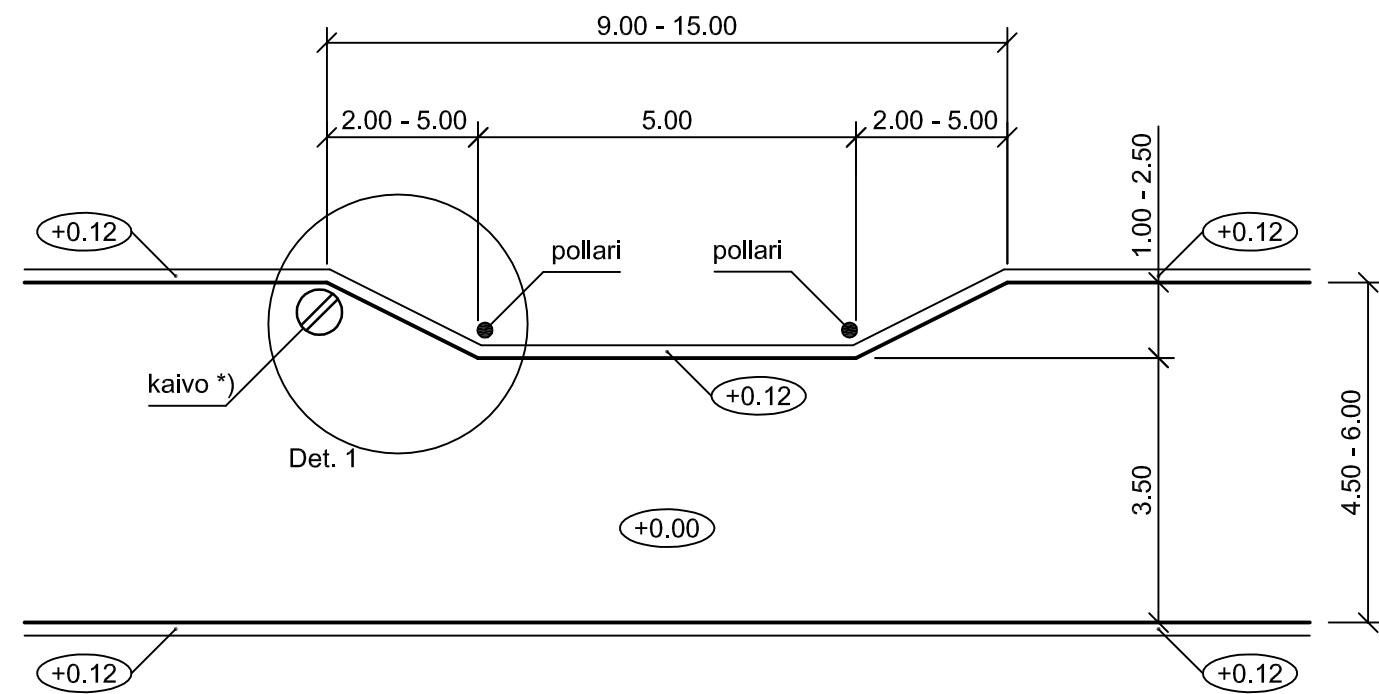

Piirustus kuuluu uusien hidasteiden tyyppi- ja mallistoon 5222/ 001A - 5222/ 015A sarjaan. Nämä piirustukset korvaavat aiemmat hidasteiden tyyppi- ja mallistot 5222/ 001- 5222/ 019.

*) Kaivot sijoitetaan ajoradan pituussuunnassa korotuksen ylärinteen puolelle. Kaivojen sijoitus suunnitellaan tapauskohtaisesti.

C	M	S	T/H
B	M	S	T/H
A	M	S	T/H
		ESPOON KAUPUNKI TEKNINEN KESKUS KATU- JA VIHERPALVELUT	ESBO STAD TEKNISKA CENTRALEN GATU- OCH PARKPLANERING
ALUE	KAAVA	KAUP.OSA	PIIR.T. SUUNN. TARK. HYV. PPK TELA
NIMI	YKSIPUOLINEN KAVENNUS (EI KOHTAAMISTA)		KLEHTI N33 LIITTYY MKAAVA
AIHE	HIDASTIN		1:100, 1:20
PIIR. LAJI	TYYPPIPIIRUSTUS		NRO 5222/007A
EV	ESPOON VESI	GT	KONS. RAMBOLL 13.3.2009
TARK.		SUUNN.	SUUNN.
HYV.		TARK.	TARK.